

### Branchement Electrique

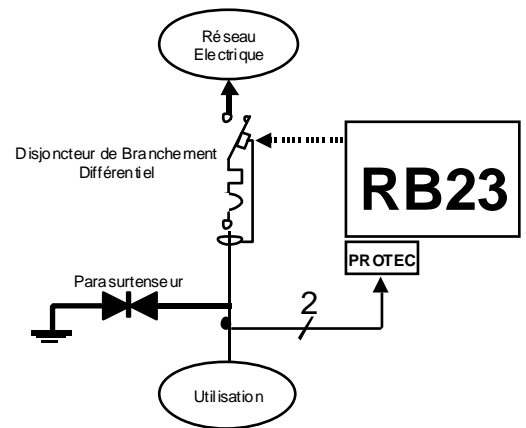

En aval entre Phase et Neutre (220 VAC)

### Montage Mécanique

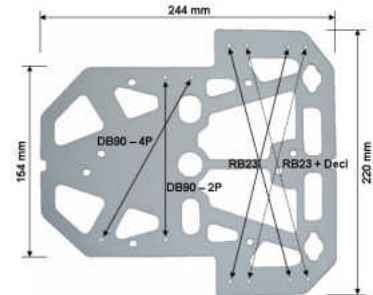

1. Fixer la plaque de renfort sur la platine Merlin-Gérin ou Legrand (Nouveau site ou dépose du disjoncteur existant)
2. Fixer le réenclencheur sur la partie droite
3. Fixer le disjoncteur mono ou tétra
4. Agir sur la vis de réglage afin de supprimer tout jeu
5. L'ensemble doit être vertical pour fonctionner correctement

### Voyants / Boutons Poussoirs

- **CHARGE** : Allumée si le secteur est présent en aval du disjoncteur (la charge de la batterie est effective)
- **SERVICE** : Allumée en permanence sauf dans le cas de mise hors service par l'interrupteur prévu à cette effet **ou passage en mode veille**
- **DEFAULT (1)** : **Fixe = blocage sur défaut permanent** et défaut batterie (voyant « charge » allumé)  
**NOUVEAUTE** : **Clignotant = les 5 tentatives autorisées sur défauts fugitifs ont été effectués;**  
 Système bloqué
- **TEST RAZ** : Remet à zéro le système. Si nécessaire, provoque un endenchement après 2 secondes

### Mise En Service

- Procéder au montage mécanique et au Branchement Electrique (voir paragraphes)
- Mettre l'interrupteur sur la position "EN SERVICE"
- **Secteur Présent** : voyants "CHARGE" et "EN SERVICE" allumés. Le système est prêt à fonctionner
- **Secteur Absent** : voyant "CHARGE" éteint, voyant "EN SERVICE" allumé et voyant "DEFAULT" clignotant;  
**Appuyer sur le bouton poussoir "TEST RAZ" pour initialiser le système**

### Test

Dans tout ce qui suit, le réenclencheur est "EN SERVICE" et placé **VERTICALEMENT**

#### Test Manuel :

- Déclencher le disjoncteur
- Actionner le bouton poussoir "TEST RAZ", le disjoncteur est réenclenché après 2 secondes

#### Test sur Défaut Fugitif :

- Déclencher le disjoncteur
- Attendre la fin de la temporisation (environ 10mn), le disjoncteur doit être réenclenché
- Attendre environ 5 secondes et renouveler les 2 points précédents plusieurs fois
- Au 6<sup>ème</sup> déclenchement, le système se bloque et le voyant "**DEFAULT**" **clignote - NOUVEAUTE**
- Appuyer sur le poussoir "TEST RAZ", le disjoncteur est réenclenché après 2 secondes

#### Test sur Défaut Permanent :

- Déclencher le disjoncteur
- Au moment où le réenclencheur referme le disjoncteur déclencher ce dernier, le système se bloque et le voyant "**DEFAULT**" **est allumé**
- Appuyer sur le poussoir "TEST RAZ", le disjoncteur est réenclenché après 2 secondes

### Batterie : Charge, Test, Accès et Maintenance

- **Charge** : la batterie se charge si le secteur est présent en aval du disjoncteur (voyant "CHARGE" allumé). En cas de décharge complète, mettre le réenclencheur en charge pendant au moins 30 heures.
- **Test** : Le meilleur test est l'essai en réel; nous conseillons donc à chaque visite du site de déclencher le disjoncteur. Toutefois une alarme se déclenche lorsque la tension chute en dessous d'un seuil prédéterminé. L'utilisateur peut vérifier la tension sans démontage en connectant un multimètre aux 2 points prévus à cet effet sur la face avant
- **Accès** : En cas de nécessité de démontage, mettre le système Hors Service, Ouvrir la trappe située sous le PROTEC préalablement retiré (plus de secteur sur le système), débrancher le connecteur et retirer la batterie
- **Maintenance** : La durée de vie moyenne de la batterie est de 8 ans. Une étiquette sur la batterie précise sa date de fabrication (Rappel : la garantie de la batterie est de 4 ans)

### Les Défauts

- **Défaut Fugitif** : le réenclencheur effectue 5 tentatives; à la 6<sup>ème</sup> un défaut est déclaré
- **Remise à Zéro Automatique** : elle est provoquée par une présence du secteur en aval du disjoncteur de plus de 3 minutes. Les 5 tentatives sont alors autorisées à nouveau.
- **Défaut Permanent** : une seule tentative est effectuée avant de passer en défaut

### Passage en Mode Veille - NOUVEAUTE

Après une inactivité de l'appareil de 15mn, le système passe en mode veille. Le voyant "EN SERVICE" s'éteint. La consommation n'est plus que de 100µA

### Conseils de Maintenance

- **PROTEC2000** : Ce module débrochable assure une protection contre les surtensions pouvant aller jusqu'à 20kV. En cas de rupture du module, le voyant vert "CHARGE" reste éteint.
- **BATTERIE** : Vérifier la tension batterie (de 10 à 12 VDC) sur les points tests de la face avant
- En cas de persistance du problème, prenez contact avec le service technique ARC au N° indiqué ci-dessous

### Quelques Caractéristiques

Sorties Alarmes : Contact sec 60V-50mA  
Entrées télécommandes : Auto-Alimentées 12VDC  
H / I / P : 214 / 80 / 91 mm

Alimentation : 220 VAC – 50/60Hz  
Consommation : 8mA / 100µA  
H / I / P avec Déclencheur : 214 / 95 / 97 mm