

**ALIMENTATION 220 V OU 48 V =
(Fil rouge et fil bleu)**

UTILISATION :

S'adapte sur les disjoncteurs mono ou tetra à levier de marque BACO - ancien modele

INSTALLATION :

Le réenclencheur se fixe sous le disjoncteur, à l'aide de deux équerres. Pour assurer un bon fonctionnement de l'appareil, sa fixation doit être précise et résistante.

Disjoncteur déclenché, la tige du réenclencheur doit se situer dans l'axe du levier du disjoncteur. La vis de réglage permet de compenser totalement le jeu de la manette du disjoncteur jusqu'au point dur de celle-ci.

NOTA :

-Pour le 2015 ST, le nombre de réenclenchements est figé à 5 et le retard au réenclenchement est réglable de 8s à 10 h

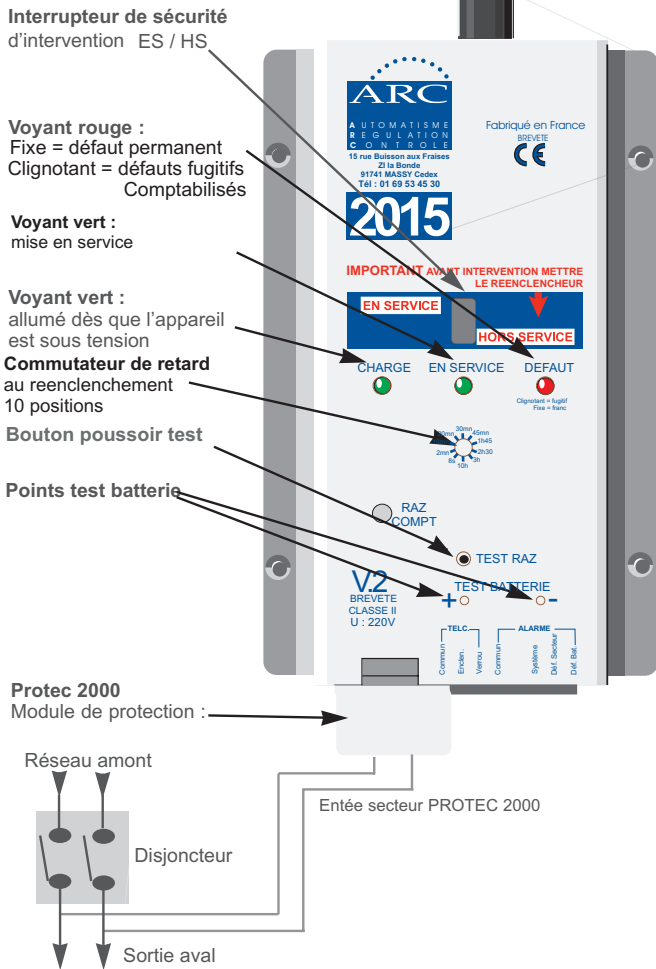

SCHEMA DE PRINCIPE INSTALLATION

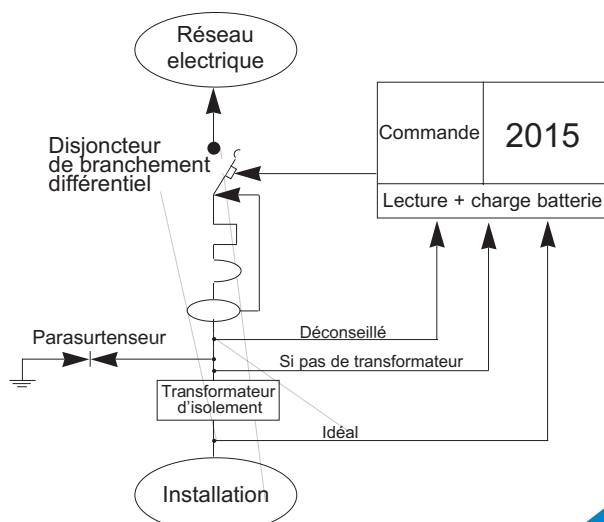

15 rue Buisson aux Fraises
F-91741 MASSY Cedex
Tél.: +33 (0)1 69 53 45 30
Fax.: +33 (0)1 69 53 08 66

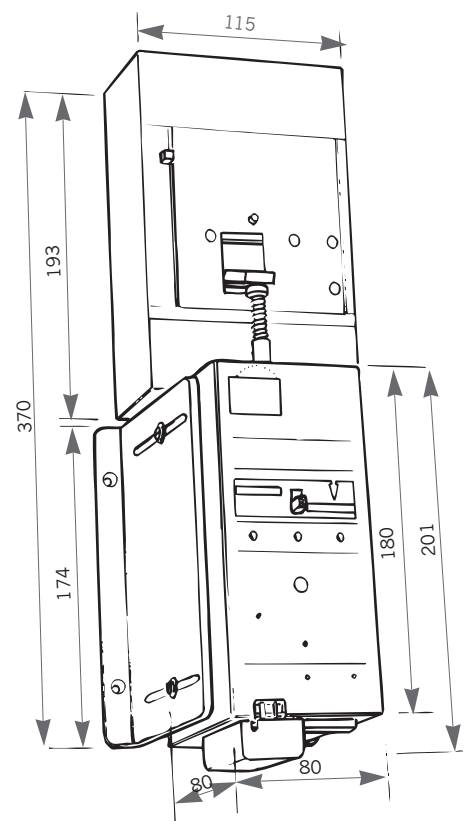
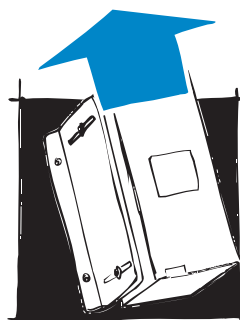

AUTONOMIE ET MISE EN CHARGE DES ACCUMULATEURS

- Le réenclencheur est livré départ usine en pleine charge. Attention remettre en charge si mise en place Après 10 jours

Si le réenclencheur à été stocké ou non utilisé pendant plus de 1 mois : mettre le réenclencheur en charge pendant 30 heures environ, puis procéder à son installation.

INSTALLATION, MISE EN MARCHÉ ET TEST

INSTALLATION

- Le réenclencheur se fixe sous le disjoncteur, à l'aide de deux équerres. Pour assurer un bon fonctionnement de l'appareil, sa fixation doit être précise et résistante.

- Disjoncteur déclenché, la tige du réenclencheur doit se situer dans l'axe du levier du disjoncteur. La vis de réglage permet de compenser totalement le jeu de la manette du disjoncteur jusqu'au point dur de celle-ci.

Attention : si le secteur est absent (disjoncteur ouvert) le passage en position "En Service" de l'appareil provoquera une tentative de réenclenchement après le temps de retard programmé.

MISE EN MARCHÉ ET TEST :

1 - Mettre le réenclencheur en position «EN SERVICE», voyant charge vert allumé.

Nouveauté : passage en mode veille

Après une inactivité de l'appareil de 15 mn, le système passe en mode veille.

Le voyant " EN SERVICE" s'éteint. La consommation n'est plus que de 100uA

2 - Déclencher le disjoncteur.

3 - Actionner le bouton test «RAZ», le disjoncteur doit être réenclenché.

4 - Effectuer une coupure manuelle du disjoncteur.

5 - Attendre le réenclenchement automatique dans les **temps programmés.**

FONCTIONNEMENT VOYANT DEFAULT

AUTOMATIQUE (SI) :

- Lorsque la disjonction est due à un défaut fugitif une surtension, foudre, etc. le réenclencheur effectue le nombre de réenclenchements programmé. **Le voyant DEFAULT Clignote**

- Lorsque la disjonction est due à un défaut permanent (court-circuit, défaut d'isolement), le réenclencheur effectue une seule tentative de réenclenchement avant de passer en défaut (**voyant rouge allumé**).

CONSEILS MAINTENANCE

PROTEC 2000 :

- le réenclencheur ARC est protégé par un éclateur d'entrée externe (Protec 2000) pouvant supporter des surtensions pouvant aller jusqu'à 20 000 Volts.

- En cas de rupture, le Protec est débrochable et peut être changé sur site en quelques minutes.

EN CAS DE NON FONCTIONNEMENT DU RÉENCLENCHEUR :

NE PAS RENVOYER LE RÉENCLENCHEUR CHEZ ARC AVANT D'EFFECTUER LES VÉRIFICATIONS SUIVANTES

- S'assurer que le voyant vert (charge) du réenclencheur est toujours allumé (le Protec fonctionne)
- S'il est éteint, le Protec est en panne et doit être changé.
- Remplacer le Protec 2000 défectueux sans démontage du réenclencheur.
- Le réenclencheur doit être à nouveau opérationnel.

- Vérifier à l'aide des points test batterie que sa tension se situe entre 13 V. Et 13.60 V
- Le réenclencheur doit être à nouveau opérationnel.
- Si tel n'est pas le cas, procéder à son remplacement.

- Dans le cas contraire, renvoyer le réenclencheur chez ARC pour réparation.

